

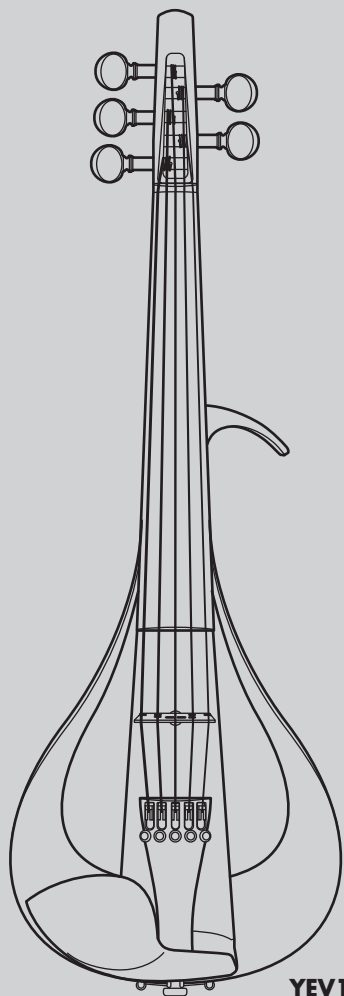

Electric Violin

YEV104/YEV105
YEV104PRO/YEV105PRO

Электроскрипка
电小提琴



YEV105

取扱説明書

Owner's Manual

Benutzerhandbuch

Mode d'emploi

Manuale di istruzioni

Manual de instrucciones

Manual do Proprietário

Руководство пользователя

使用说明书

使用說明書

사용 설명서

JA	EN	DE	FR	IT	ES	PT
RU	ZH-CN	ZH-TW	KO			

日本語

English

Deutsch

Français

Italiano

Español

Português

Русский

简体中文

繁體中文

한국어

MEMO

E-Violine

YEV104/YEV105

YEV104PRO/YEV105PRO

Benutzerhandbuch

Deutsch

Vielen Dank für den Kauf dieser E-Violine von Yamaha.

Die Modelle YEV104/YEV105/YEV104PRO/YEV105PRO repräsentieren eine neue Generation von E-Violinen und bestechen durch Eigenschaften, die alle Anforderungen für den Bühneneinsatz erfüllen. Die Instrumente bestechen dank Yamahas fortschrittlicher Holzbearbeitungstechnologien auch durch eine wunderschöne, unverwechselbare Formgebung und arbeiten mit einem einfachen Tonabnehmersystem, das der Ausgangsbuchse ein passives Signal zuführt.

Damit Sie das Potenzial dieses Instruments voll nutzen können, raten wir Ihnen, das Benutzerhandbuch vor Gebrauch aufmerksam durchzulesen. Bewahren Sie das Benutzerhandbuch danach für später anfallende Fragen gut auf.

Inhalt

VORSICHTSMASSNAHMEN	5
Teileübersicht	6
Vorbereitung und Einstellung	8
Stimmen und Auswechseln der Saiten	8
Schulterstütze	11
Technische Daten	11

Informationen zur Rückgabe von Elektro- und Elektronikgeräten, Lampen und Batterien, gültig für Deutschland



Elektro- und Elektronische Altgeräte beinhalten eine Vielzahl von wertvollen und wiederverwendbaren Rohstoffen und gehören im Falle einer Entsorgung nicht in die Restmülltonne, sondern Altgeräte sind getrennt zu sammeln und zu entsorgen. Besitzer von Altgeräten tragen damit zur sicheren Entsorgung bei und helfen, mögliche umwelt- oder gesundheitsschädlichen Folgen zu vermeiden.

Zerstörungsfrei entnehmbare Altbatterien und Altakkumulatoren sowie Lampen, sind vor der Entsorgung zu entfernen und getrennt zu behandeln. Alte oder defekte Batterien und Akkus können überall dort, wo Batterien verkauft werden, kostenfrei zurückgegeben werden. Ebenso die kommunalen Wertstoffhöfe nehmen alte Batterien und Akkus zurück. Das Symbol mit der durchgestrichenen Mülltonne weist darauf hin, dass Batterien und/oder Akkus getrennt vom Hausmüll gesammelt und entsorgt werden müssen.



Wenn die Batterie oder der Akku mehr als die in der europäischen Batterie-Richtlinie spezifizierten Werte für Blei (Pb), Quecksilber (Hg) und/oder Kadmium (Cd) enthält, werden die chemischen Symbole für Blei (Pb), Quecksilber (Hg) und/oder Kadmium (Cd) unter dem Symbol mit der durchgestrichenen Mülltonne angezeigt.

Indem Sie Batterien separat sammeln, tragen Sie zur sicheren Entsorgung von Produkten und Batterien bei und helfen damit, mögliche umwelt- oder gesundheitsschädliche Folgen zu vermeiden. Bringen Sie dazu alle Batterien und/oder Akkus zu Ihrem örtlichen Wertstoffhof oder einem Geschäft bzw. einer Einrichtung, wo diese Geräte zur umweltfreundlichen Entsorgung gesammelt werden.

Cd

Batterien und Akkus können bei unsachgemäßer Handhabung Risiken für Mensch und Umwelt bedeuten. Insbesondere bei Lithium handelt es sich um ein sehr reaktionsfreudiges und brennbares Metall, dass in Batterien oder Akkus bei unsachgemäßem Umgang Sicherheitsrisiko birgt, wie z. B. Kurzschlussgefahr, Hitzeentwicklung, Brand oder Austritt von umweltgefährdenden Stoffen. Lithium-Akkus müssen aus Sicherheitsgründen vor der Entsorgung gesichert werden. Kleben Sie die Anschlüsse mit Isolierband ab.

Hinweis zur Verpflichtung von Vertreibern zur unentgeltlichen Rücknahme von Altgeräten in Bezug auf Elektrogesetz §17 Absatz 1 und 2:

Rücknahmepflicht größerer Elektrofachmärkte (also Elektro-Fachgeschäfte, mit einer Verkaufsfläche für Elektro- und Elektronikgeräte von mindestens 400 m²),

Rücknahmepflicht für Lebensmittelläden mit einer Gesamtverkaufsfläche von mindestens 800 m², die mehrmals pro Jahr oder dauerhaft Elektro- und Elektronikgeräte anbieten und auf dem Markt bereitstellen.

Diese Händler müssen bei der Abgabe eines neuen Elektrogeräts an einen Endnutzer ein Altgerät der gleichen Art kostenfrei zurücknehmen (1:1-Rücknahme); dies gilt auch für Lieferungen an private Haushalte.

Diese Händler sind verpflichtet von Endnutzern bis zu drei kleine Altgeräte (keine äußere Abmessung größer als 25 cm) kostenfrei im Einzelhandelsgeschäft oder in unmittelbarer Nähe zu diesem zurückzunehmen, ohne dass dies an einen Neukauf geknüpft werden darf (0:1-Rücknahme).

Diese Rücknahmepflichten gelten auch für den Versandhandel, wobei die Pflicht zur 1:1-Rücknahme im privaten Haushalt nur für Wärmeüberträger (Kühl-/Gefriergeräte, Klimageräte u. a.), Bildschirmgeräte und Großgeräte gilt; für die die 1:1-Rücknahme von Lampen, Kleingeräten und kleinen ITK-Geräten durch Endnutzer sowie die 0:1-Rücknahme müssen Versandhändler Rückgabemöglichkeiten in zumutbarer Entfernung zum Endverbraucher bereitstellen.

Als Hersteller informieren wir darüber, dass Altgeräte privater Haushalte (B2C Geräte) an einer dafür vorgesehenen Sammelstelle zurückgegeben werden können. Für Details wenden Sie sich an Ihre örtliche Behörden. Weiterführende Informationen finden Sie hier: <https://www.stiftung-ear.de/de/startseite> oder hier: <https://e-schrott-entsorgen.org/>.

Achtung: Die Verantwortung für das Löschen von personenbezogenen Daten, die sich auf dem zu entsorgenden Gerät befinden, liegt beim Endnutzer!

Das Symbol mit der durchgestrichenen Mülltonne weist darauf hin, dass Produkte, deren Batterien/Akkumulatoren und/oder Verpackungen getrennt vom Hausmüll gesammelt und entsorgt werden müssen. Der schwarze Balken zeigt an, dass das Produkt nach dem 13. August 2005 auf den Markt gebracht wurde.

Die Sammel- und Recyclingquoten der Bundesrepublik Deutschland können auf der Seite des Bundesumweltministeriums eingesehen werden: <https://www.bmu.de/themen/wasser-ressourcen-abfall/kreislaufwirtschaft/statistiken/elektro-und-elektronikaltgeraete>.

VORSICHTSMASSNAHMEN

BITTE SORGFÄLTIG DURCHLESEN, EHE SIE FORTFAHREN

Bitte heben Sie dieses Handbuch an einem sicheren und leicht zugänglichen Ort auf, um später wieder darin nachschlagen zu können.



WARNUNG

Beachten Sie stets die nachstehend aufgelisteten Vorsichtsmaßnahmen, um mögliche schwere Verletzungen oder sogar tödliche Unfälle infolge eines elektrischen Schlags, von Kurzschlüssen, Feuer oder anderen Gefahren zu vermeiden. Zu diesen Vorsichtsmaßnahmen gehören die folgenden Punkte, die jedoch keine abschließende Aufzählung darstellen:

Öffnen verboten

- Dieses Instrument enthält keine vom Anwender zu wartenden Teile. Versuchen Sie nicht, das Instrument zu öffnen oder die inneren Komponenten zu entfernen oder auf irgendeine Weise zu ändern. Sollte einmal eine Fehlfunktion auftreten, so nehmen Sie es sofort außer Betrieb und lassen Sie es von einem qualifizierten Yamaha-Kundendiensttechniker prüfen.

Vorsicht mit Wasser

- Achten Sie darauf, dass das Instrument nicht durch Regen nass wird, verwenden Sie es nicht in der Nähe von Wasser oder unter feuchten oder nassen Umgebungsbedingungen.



VORSICHT

Beachten Sie stets die nachstehend aufgelisteten grundsätzlichen Vorsichtsmaßnahmen, um mögliche Verletzungen bei Ihnen oder anderen Personen oder aber Schäden am Instrument oder an anderen Gegenständen zu vermeiden. Zu diesen Vorsichtsmaßnahmen gehören die folgenden Punkte, die jedoch keine abschließende Aufzählung darstellen:

Verbindungen

- Bevor Sie das Instrument an andere elektronische Komponenten anschließen möchten, schalten Sie alle Geräte aus. Stellen Sie zunächst alle Lautstärkeregler an den Geräten auf Minimum, bevor Sie die Geräte ein- oder ausschalten.

Aufstellort

- Schützen Sie das Instrument vor direktem Sonnenlicht (z.B. tagsüber in einem Auto), hohen Temperaturen wie neben einem Heizkörper oder extrem tiefen Temperaturen, und setzen Sie es weder Vibrationen noch Staub aus, um Schäden an den internen Bauteilen oder Verformung zu vermeiden.
- Achten Sie auf einen sicheren Stand des Instruments, um ein unabsichtliches Umstürzen zu vermeiden.
- Ziehen Sie, bevor Sie das Instrument bewegen, alle angeschlossenen Kabel ab, um zu verhindern, dass die Kabel beschädigt werden oder jemand darüber stolpert und sich verletzt.

Vorsicht bei der Handhabung

- Wenn das Instrument gesäubert werden muss, wischen Sie es mit einem weichen Tuch ab. Verwenden Sie keine Verdüner, Reinigungsmittel oder chemisch behandelten Tücher. Legen Sie auch keine Gegenstände aus Vinyl oder anderen Kunststoffen auf das Instrument. Diese können das Finish verfärben und anderweitig beschädigen.
- Stützen Sie sich nicht mit dem Körpergewicht auf dem Instrument ab, und stellen Sie keine schweren Gegenstände darauf ab. Üben Sie keine übermäßige Gewalt auf Tasten, Schalter oder Stecker aus.
- Verwenden Sie das Instrument oder Kopf-/Ohrhörer nicht über eine längere Zeit mit zu hohen oder unangenehmen Lautstärken. Hierdurch können bleibende Hörschäden auftreten. Falls Sie Hörverlust bemerken oder ein Klingeln im Ohr feststellen, lassen Sie sich von Ihrem Arzt beraten.
- Vermeiden Sie Fingerverletzungen am Saitenende. Die Enden der Saiten sind spitz und können die Haut durchdringen.
- Bringen Sie Ihr Gesicht beim Justieren oder Auswechselln von Saiten nicht zu dicht an das Instrument. Wenn eine Saite reißt, kann sie eine Augenverletzung verursachen.

Yamaha haftet nicht für Schäden, die auf eine nicht ordnungsgemäße Bedienung oder Änderungen am Instrument zurückzuführen sind, oder für den Verlust oder die Zerstörung von Daten.

Teileübersicht

[Haupteinheit]

● Oberseite

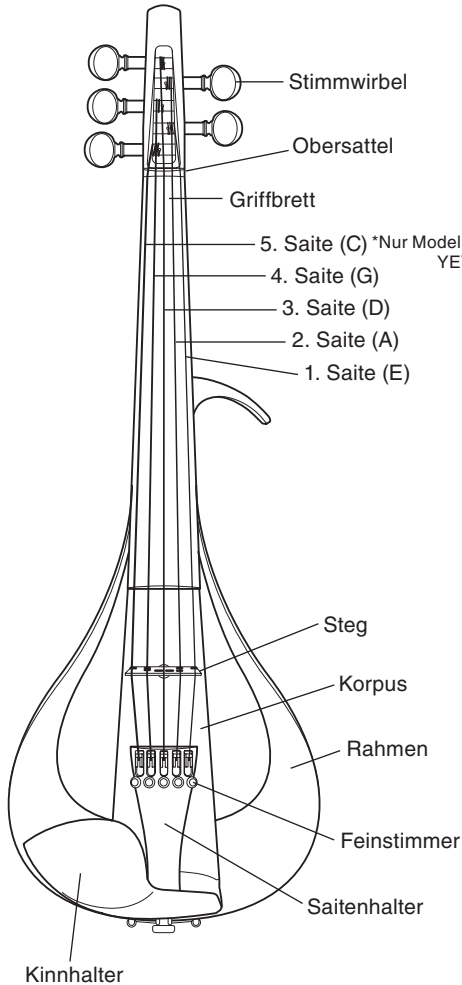

● Unterseite

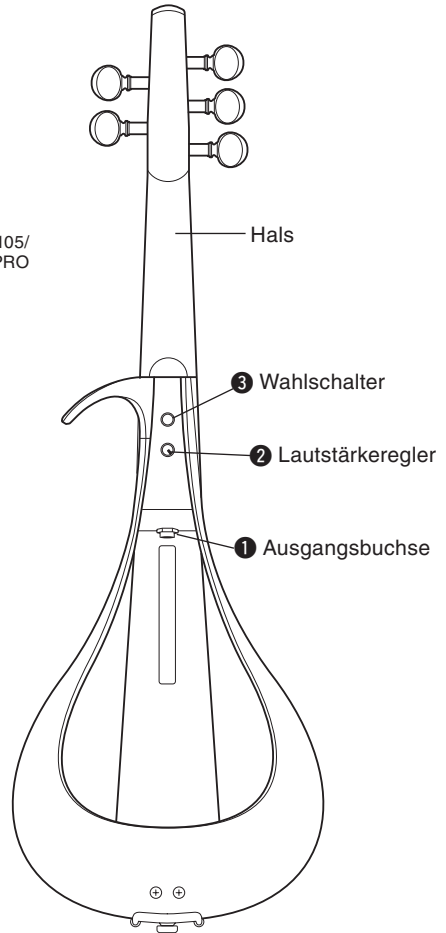

Die Abbildung zeigt das Modell YEV105/YEV105PRO (mit 5 Saiten). Die Zahl der Saiten/Stimmvorrichtungen sowie die Form des Griffbretts und des Saitenhalters sind bei Modell YEV104/YEV104PRO (mit 4 Saiten) anders.

● Bedienelemente an der Rückseite

① Ausgangsbuchse

An dieser Buchse wird das passive Signal des Tonabnehmers ausgegeben.

Schließen Sie hier ein Gerät mit hochohmigem Eingang ein wie beispielsweise einen Vorverstärker, eine Direct Box oder einen Musikinstrumentverstärker.



- * Die Eingangsimpedanz des ersten am Instrument angeschlossenen Geräts (Vorverstärker, Direct Box usw.) wirkt sich am stärksten auf die von den Lautsprechern erzeugte Klangqualität aus. Um das Leistungspotenzial des Instruments voll auszuschöpfen, empfehlen wir den Anschluss an ein Gerät mit einer Eingangsimpedanz von mehr als 1 M Ω .
- * Da die Signalstärke mit der Länge des Kabels vom Instrument bis zum ersten Gerät abnimmt, empfehlen wir die Verwendung der kürzesten Kabellänge, die noch ein komfortables Spielen zulässt.

Mit einem Equalizer lassen sich unterhalb der tiefsten Frequenz des Instruments (um 200 Hz für das G der 4. Saite bzw. 150 Hz für das C der 5. Saite) liegende Geräusche wie Bogenrückführung, Brummen usw. mit minimalem Einfluss auf die Klangqualität beseitigen.

② Lautstärkeregler

Zum Einstellen der Lautstärke. Der Regler wird zum Erhöhen der Lautstärke nach rechts und zum Absenken nach links gedreht. (Der Lautstärkeregler arbeitet nur bei eingerastetem Wahlschalter ().)

③ Wahlschalter (Lautstärkeregler-Freigabeschalter)

Die Stellung dieses Schalters gibt vor, ob das Ausgangssignal vom Tonabnehmer der Ausgangsbuchse direkt () oder über den Lautstärkeregler () zugeführt wird.

- * Bei direkter Signalausgabe kann das Klangpotenzial des Instruments mit satten und knackigen Tiefen voll ausgeschöpft werden.
- * Beim Ein- oder Ausrasten des Wahlschalters kann Schaltrauschen auftreten. Verringern Sie daher vor dem Umschalten die Lautstärke am Verstärker, externen Gerät o. dgl.



VORSICHT

- Bevor Sie die E-Violine an ein anderes Gerät anschließen, vergewissern Sie sich bitte, dass alle anderen Geräte ausgeschaltet oder ihre Lautstärkeregler auf Minimum gestellt sind. Anderenfalls kann die Tonwiedergabe mit extrem hoher Lautstärke einsetzen, die möglicherweise Geräte- und Gehörschäden verursacht.

Vorbereitung und Einstellung

■ Stimmen und Auswechseln der Saiten

Da der Steg einen internen Tonabnehmer aufweist, der über ein dünnes Kabel mit dem Korpus verbunden ist, wird das Instrument mit am Korpus anliegendem Steg ausgeliefert. Stellen Sie zunächst den Steg unter die Saiten, um diese dann zu stimmen.

Wenn die Saiten älter werden, nimmt die Klangqualität allmählich ab, und im Extremfall läßt sich das Instrument nicht mehr stimmen. Wenn Sie vermuten, daß die Saiten zu alt geworden sind, erneuern Sie diese.

! VORSICHT

- Die Saiten sind am Ende sehr spitz und können Verletzungen verursachen. Lassen Sie beim Auswechseln von Saiten entsprechende Vorsicht walten.
 - Bringen Sie Ihr Gesicht beim Auswechseln und Stimmen von Saiten nicht zu dicht an das Instrument. Wenn die Saite reißt, kann sie die Augen und andere Gesichtsteile verletzen.
- Die niedrigere Seite des Stegs stützt die 1. Saite (E), die höhere Seite stützt die 4. Saite (G)/5. Saite (C). Bitte achten Sie darauf, dass der Steg wie in der nachstehenden Abbildung ausgerichtet und mittig über dem Loch für das Tonabnehmerkabel aufgestellt wird.

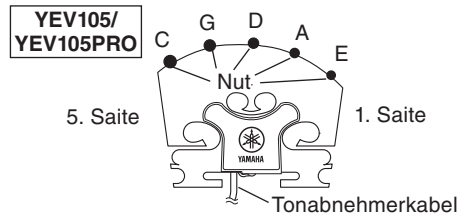
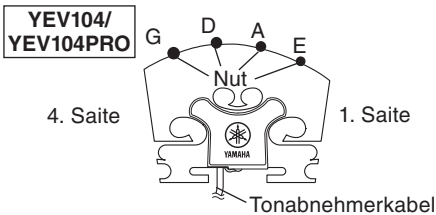

* Die Abbildungen zeigen die Ansicht vom Saitenhalter.

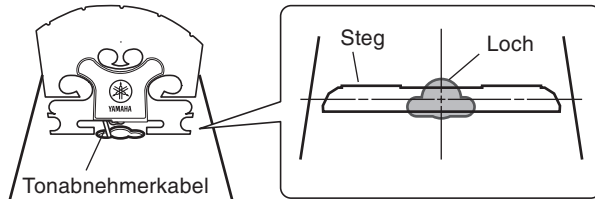

- Achten Sie darauf, dass der Steg senkrecht steht. Sollte er sich zu einer Seite neigen, stellen Sie ihn mit beiden Händen gerade. Kontrollieren Sie außerdem, dass die Saiten korrekt in der jeweiligen Nut des Stegs liegen.

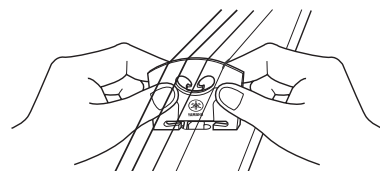
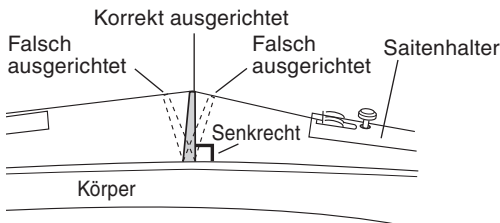

[Steg muss senkrecht stehen]

ACHTUNG

Achten Sie darauf, dass die Saiten beim Spielen des Instruments richtig in ihren Nuten im Steg liegen.

Saiten können aus ihrer Nut rutschen, wenn Sie den Sitz des Stegs korrigieren oder Saiten auswechseln. Insbesondere die 1. Saite (E) und die 4. Saite (G)/5. Saite (C) springen leicht aus ihrer Nut, weshalb Sie sie beim Stimmen des Instruments leicht mit dem Finger in die Nut drücken sollten. Außerdem ist die 1. Saite (E) mit einem Schutzrohr versehen. Achten Sie darauf, dass dieses Rohr auf dem Steg liegt.

Vergewissern Sie sich vor dem Spielen sowie auch vor der Aufbewahrung des Instruments davon, dass der Steg senkrecht steht. (Siehe Abbildung auf Seite 8.)

Auch wenn der Steg anfänglich senkrecht ausgerichtet wurde, kann er sich beim Stimmen der Saiten neigen. Justieren Sie den Steg in diesem Fall so, dass er wieder senkrecht steht. Der Steg muß unbedingt senkrecht stehen. Wenn er zu einer Seite geneigt steht, leidet der Klang, wobei auch das Instrument Schaden nehmen kann.

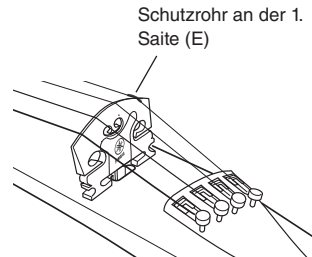
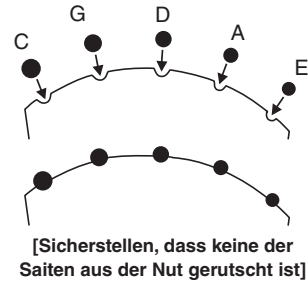

- Die Stimmung der Saiten ist: 1. Saite E, 2. Saite A, 3. Saite D, 4 Saite G, 5. Saite C (nur YEV105/ YEV105PRO). Zum Stimmen den Stimmwirbel drehen. Verwenden Sie zum Stimmen des Instruments ein Klavier, eine Stimmgabel oder ein Stimmggerät.
- Stimmen Sie die Saiten abschließend mit den Feinstimmern ein.

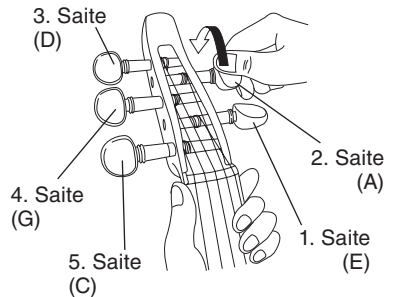

YEV105/
YEV105PRO

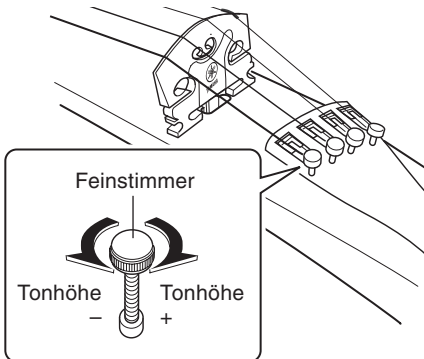

ACHTUNG

Wenn einer der Feinstimmer zu lose ist, können beim Spielen Störgeräusche auftreten.



ACHTUNG

- Wenn das Instrument voraussichtlich längere Zeit nicht gebraucht wird, sollten Sie die Saiten um etwa einen Ganzton lockern.
- Bevor Sie auf dem Instrument spielen, sollten Sie jedesmal nachsehen, ob der Steg senkrecht steht. Wenn der Steg nicht ordnungsgemäß ausgerichtet ist, kann er beschädigt werden oder die Klangqualität beeinträchtigen.

● Aufziehen von Saiten

(Bitte richten Sie sich beim Auswechseln der Saiten nach den Anweisungen in diesem Abschnitt.)

- 1 Bevor Sie eine Saite aufziehen, drehen Sie den betreffenden Feinstimmer ungefähr bis zur Mitte seines Einstellbereichs.
- 2 Hängen Sie die Kugel (am Ende der Saite) in die Kerbe des Feinstimmers ein. Achten Sie darauf, dass die Kugel richtig in der Kerbe liegt.

Der Feinstimmer sollte bis zur Mitte des Einstellbereichs gedreht werden.

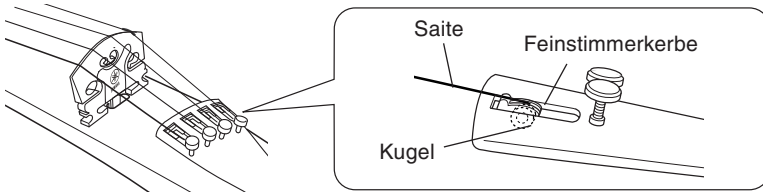
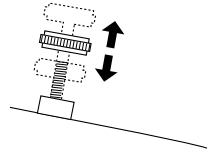

⚠ VORSICHT

Benutzen Sie keine E-Saite mit Schlinge. Dies könnte die Saiten oder den Feinstimmer beschädigen und kann zu Verletzungen führen.

- 3 Führen Sie die Saite durch das Loch im Stimmwirbel und wickeln Sie die Saite dann durch Drehen des Stimmwirbels eine Wicklung an der einen Seite des Lochs und die übrigen Wicklungen an der anderen Seite des Lochs, wie in der rechten Abbildung verdeutlicht.

Aufwickeln der 3. 4. und 5. Saite

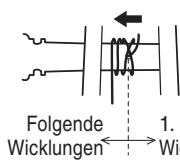

Aufwickeln der 1. und 2. Saite

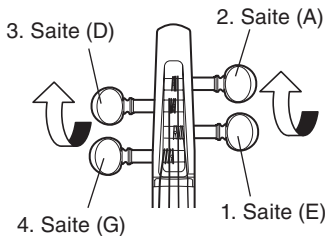
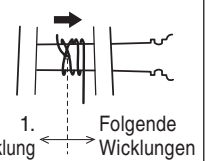

YEV104/
YEV104PRO

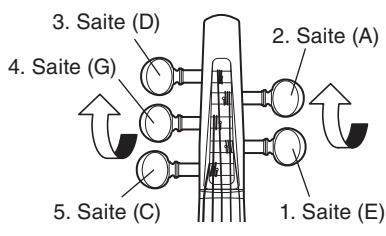

YEV105/
YEV105PRO

ACHTUNG

- Die Modelle YEV104PRO und YEV105PRO sind mit Wittner Feinstimmwirbeln bestückt. Die Saite so durch das Loch im Stimmwirbel führen, dass sie beim Aufwickeln nicht geknickt wird.
- Die Stimmwirbel behutsam betätigen. Andernfalls kann eine Beschädigung erfolgen.

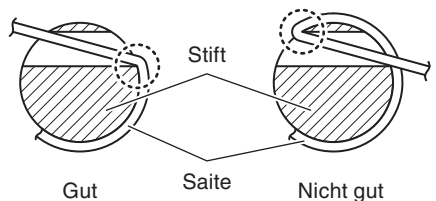

■ Schulterstütze

Sie können eine handelsübliche Schulterstütze (4/4-Größe) am Instrument anbringen.

* Gewisse Schulterstützen (luftgepolsterte u. dgl.) sind ungeeignet.

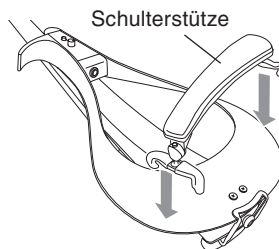

Technische Daten

Hals	Ahorn
Korpus	Fichte + Mahagoni + Ahorn (YEV104/YEV105) Fichte + Ahorn (YEV104PRO/YEV105PRO)
Wirbel	Ebenholz (YEV104/YEV105) Wittner Feinstimmwirbel (YEV104PRO/YEV105PRO)
Steg	Ahorn (mit eingebautem Tonabnehmer)
Rahmen	Walnuss
Saitenhalter	Kunstharz (mit Feinstimmern)
Saiten	Violinsaiten mit Kugel am Ende (D'Addario Zyex) * D'Addario Helicore nur beim YEV105/YEV105PRO mit 5 Saiten
Tonabnehmer	Steg mit integriertem piezoelektrischem Tonabnehmer
Bedienelemente	• Lautstärkeregler • Wahlschalter (Lautstärkeregler-Freigabeschalter)
Ausgangsbuchse	Passivausgang (6,3 mm Standard-Monoklinke)
Saitenlänge	328 mm
Abmessungen	YEV104/YEV104PRO : 592 (L) x 204 (B) x 111 (H) mm YEV105/YEV105PRO : 607 (L) x 204 (B) x 120 (H) mm
Gewicht	YEV104 : ca. 560 g YEV105 : ca. 590 g YEV104PRO : ca. 510 g YEV105PRO : ca. 550 g
Zubehör	Benutzerhandbuch (dieses Heft)

* Der Inhalt dieser Bedienungsanleitung gilt für die neuesten technischen Daten zum Zeitpunkt der Veröffentlichung. Um die neueste Version der Anleitung zu erhalten, rufen Sie die Website von Yamaha auf und laden Sie dann die Datei mit der Bedienungsanleitung herunter.

雅马哈乐器音响（中国）投资有限公司
上海市静安区新闸路1818号云和大厦2楼
客户服务热线：4000517700
公司网址：<http://www.yamaha.com.cn>

厂名：萧山雅马哈乐器有限公司
厂址：浙江省杭州市萧山经济技术开发区红泰六路777号

YAMAHA CORPORATION

10-1 Nakazawa-cho, Chuo-ku, Hamamatsu, 430-8650 Japan

© 2016 Yamaha Corporation

Published 03/2024 改版 IP-D1



VGZ9010 版次 2403 R7