

*Vielen Dank für den Kauf dieses Yamaha-Instruments.*

*Damit Sie in den Genuss des vollen Leistungspotentials kommen und das Instrument sicher und schonend handhaben, raten wir Ihnen, diese Anleitung vor seinem Gebrauch aufmerksam durchzulesen.*

### Vorsichtsmaßnahmen Vor Gebrauch des Instruments...

Beachten Sie bitte die folgenden Regeln, um eine lange Lebensdauer und sichere Handhabung des Instruments zu gewährleisten.

- Gehen Sie schonend mit dem Instrument um, um Stöße und Fall zu vermeiden.
- Die folgenden Einflüsse können sich negativ auf das Aussehen und den Klang des Instruments auswirken. Achten Sie Gebrauch und Lagerung darauf, dass das Instrument vor diesen Einflüssen geschützt ist.
  - Direktes Sonnenlicht.
  - Extrem hohe oder tiefe Temperaturen.
  - Extrem hohe oder niedrige Luftfeuchtigkeit.
  - Übermäßige Staubeinwirkung und starke Erschütterungen.
- Lassen Sie das Instrument nicht längere Zeit in einem Fahrzeug liegen. Extreme Temperaturen, die beispielsweise in den Sommer- und Wintermonaten herrschen können, können dem Instrument und dem Bogen schaden.
- Säubern Sie das Instrument mit einem weichen, trockenen Tuch. Verwenden Sie niemals Insektensprays u. dgl. in der Nähe des Instruments. Derartige Mittel greifen den Lack an und können das Instrument beschädigen.
- Das Instrument wurde vor dem Versand ordnungsgemäß vorbereitet und eingestellt. Sollte eine nachträgliche Einstellung erforderlich sein, wenden Sie sich bitte an Ihren Yamaha-Händler, da gewisse Teile ein spezielles handwerkliches Wissen erfordern.
- Der Bogen kann aufgrund seiner Form bei Berührung Nebenstehende verletzen oder Gegenstände beschädigen. Achten Sie beim Spielen auf ausreichend Freiraum zwischen sich und anderen. Auch in Spielpausen sollten Sie gefährliche Bewegungen wie Schwenken oder Werfen des Bogens vermeiden.
- Achten Sie beim Weglegen des Instruments in seinen Kasten darauf, dass der Bogen ordnungsgemäß entspannt ist.

### ● Stimmen des Instruments

- Halten Sie beim Stimmen oder Auswechseln von Saiten ausreichend Abstand. Wenn eine Saite reißt und Sie mit dem Gesicht zu nahe am Instrument sind, kann dies eine Augenverletzung zur Folge haben.
- Wechseln Sie Saiten stets einzeln und nicht in einem Durchgang aus. Wenn alle vier Saiten entfernt werden, können der Steg und der Saitenhalter herunterfallen und andere Probleme auftreten.
- Achten Sie beim Stimmen der Saiten darauf, dass der Feinstimmer nicht zu stark gelockert oder angezogen wird. Dies könnte das Instruments beschädigen oder ein Fremdgeräusch beim Spielen verursachen.

### ■ Handhabung des Bogens

- Streichen Sie vor Gebrauch mit dem beigelegten Kolophonium über die Bogenhaare. Achten Sie darauf, dass die gesamte Länge des Bogens gleichförmig mit Kolophonium bestrichen wird.
- Vergessen Sie nach Gebrauch nicht, den Bogen zu entspannen.

Zum Spannen/Entspannen des Bogens an der Spanschraube des Froschs drehen.



### ■ Stachel (nur Cello)

- Der Stachel ist sehr spitz. Seien Sie daher bitte vorsichtig, wenn Sie ohne den Gummifuß spielen.
- Achten Sie stets darauf, daß der Stachelversteller fest angezogen ist, damit das Instrument beim Spielen nicht zu Fall kommt.

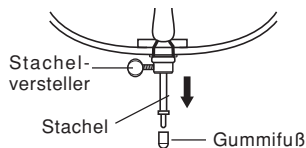

### ■ Anmerkung zum Kasten (nur Viola Größe 15/15,5/16/16,5)

- Der Kasten ist mit einer beweglichen Trennwand ausgestattet, die der Größe des Instruments entsprechend positionierbar ist und damit für eine bessere Aufbewahrung des Instruments sorgt. Zum Verstellen lösen Sie Schraube "A" und verschieben die Trennwand dann bis zur korrekten Position. Ziehen Sie die Schraube danach wieder fest an. Wenden Sie beim Verschieben der Trennwand nicht zu viel Kraft auf.

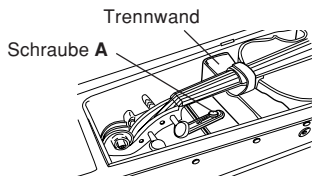

## ■ Einhängen der Saiten am Saitenhalter

Legen Sie die Saite so in die Kerbe des Feinstimmers, dass die Kugel in der Einbuchtung hängt.

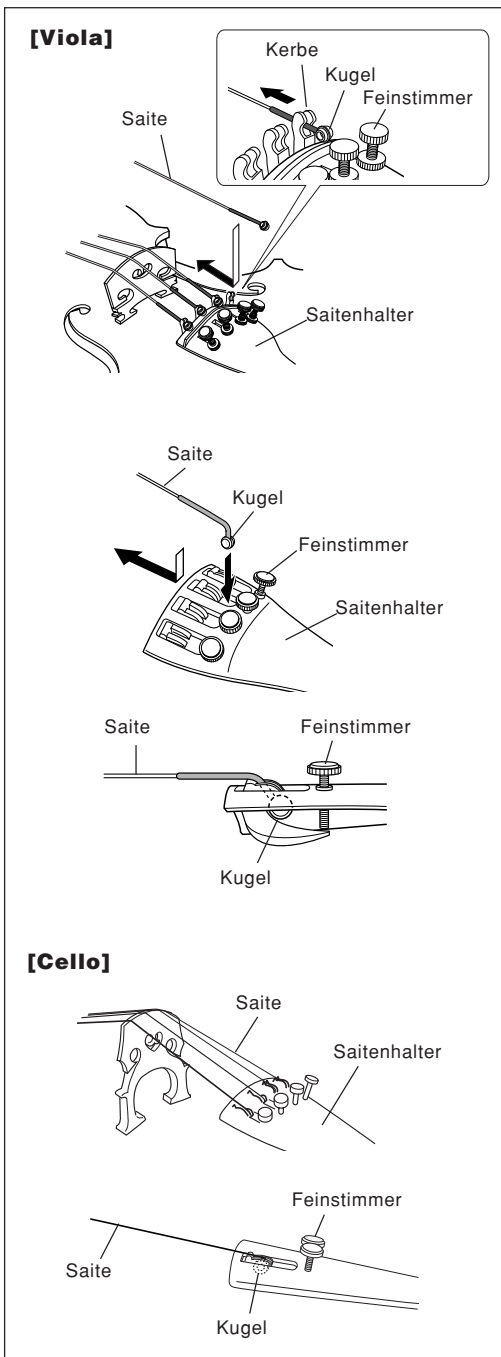

## ■ Kontrollieren der Stegposition

Wenn Sie das Instrument stimmen oder Saiten auswechseln, sollten Sie nicht vergessen, die Position und den Winkel des Stegs zu kontrollieren.

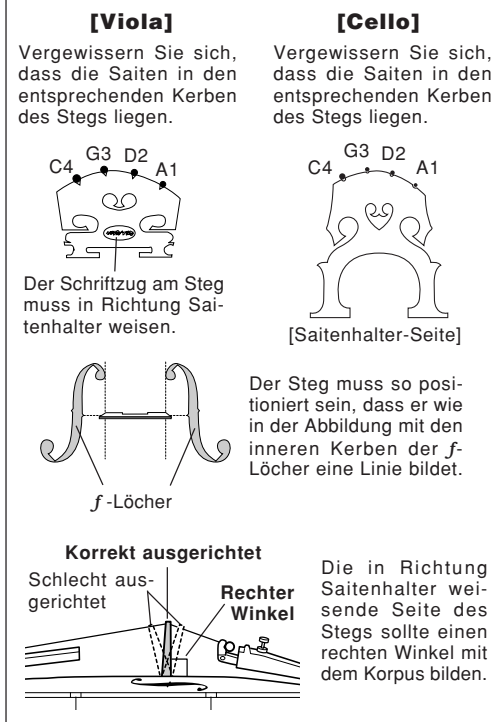

## ■ Aufwickeln der Saiten

Führen Sie das Ende der Saite durch das Loch im entsprechenden Stimmwirbel, und wickeln Sie die Saite dann gemäß der Darstellung auf den Wirbel. Drücken Sie den Wirbel beim Wickeln und Spannen der Saite leicht in den Wirbelkasten.

