



IN-CEILING SPEAKER
ENCEINTE ENCASTRABLE POUR PLAFOND

NS-IC600/NS-IC800

OWNER'S MANUAL
MODE D'EMPLOI
BEDIENUNGSANLEITUNG
MANUALE DI ISTRUZIONI
MANUAL DE INSTRUCCIONES
ИНСТРУКЦИЯ ПО ЭКСПЛУАТАЦИИ
使用说明书

VORSICHTSMASSREGELN FÜR DEN BENUTZER

Lesen Sie diese Vorsichtsmaßnahmen sorgfältig durch, bevor Sie die Lautsprecher NS-IC600/NS-IC800 installieren.

- Führen Sie den Einbau dieser Lautsprecher aus Sicherheitsgründen stets mit zwei oder mehr Personen durch.
- Befestigen Sie die Lautsprecher nicht an dünnem Sperrholz oder weichem Deckenoberflächenmaterial, da sonst die Gefahr besteht, dass die Schrauben sich losreißen und die Lautsprecher herunterfallen, wodurch die Lautsprecher beschädigt und Personen verletzt werden könnten.
- Befestigen Sie die Lautsprecher nicht mit Nägeln, Klebemitteln oder anderer unsicherer Hardware an einer Decke. Sie könnten sich durch langzeitigen Gebrauch und durch Vibrationen von der Decke lösen.
- Platzieren Sie die Lautsprecher nicht an Orten, an denen sie umgestoßen oder von herabfallenden Objekten getroffen werden könnten. Eine stabile Aufstellung trägt auch zu einer besseren Klangqualität bei.
- Versuchen Sie nicht, die Lautsprecher zu modifizieren oder selbst zu reparieren. Wenden Sie sich an das qualifizierte Yamaha-Kundendienstpersonal, wenn Wartung erforderlich ist.
- Reinigen Sie die Lautsprecher nicht mit chemischen Lösungsmitteln, da diese das Finish angreifen können. Verwenden Sie zum Säubern ein trockenes, weiches Tuch.
- **Für sichere Anordnung oder Installation ist der Besitzer selbst verantwortlich. Yamaha übernimmt keine Haftung für Unfälle, die auf eine unsachgemäße Anordnung oder Installation von Lautsprechern zurückgehen.**

Verbraucherinformation zur Sammlung und Entsorgung alter Elektrogeräte



Befindet sich dieses Symbol auf den Produkten, der Verpackung und/oder beiliegenden Unterlagen, so sollten benutzte elektrische Geräte nicht mit dem normalen Haushaltsabfall entsorgt werden.

In Übereinstimmung mit Ihren nationalen Bestimmungen und den Richtlinien 2002/96/EC, bringen Sie alte Geräte bitte zur fachgerechten Entsorgung, Wiederaufbereitung und Wiederverwendung zu den entsprechenden Sammelstellen.

Durch die fachgerechte Entsorgung der Elektrogeräte helfen Sie, wertvolle Ressourcen zu schützen und verhindern mögliche negative Auswirkungen auf die menschliche Gesundheit und die Umwelt, die andernfalls durch unsachgerechte Müllentsorgung auftreten könnten.

Für weitere Informationen zum Sammeln und Wiederaufbereiten alter Elektrogeräte, kontaktieren Sie bitte Ihre örtliche Stadt- oder Gemeindeverwaltung, Ihren Abfallentsorgungsdienst oder die Verkaufsstelle der Artikel.

[Entsorgungsinformation für Länder außerhalb der Europäischen Union]

Dieses Symbol gilt nur innerhalb der Europäischen Union. Wenn Sie solche Artikel ausrangieren möchten, kontaktieren Sie bitte Ihre örtlichen Behörden oder Ihren Händler und fragen Sie nach der sachgerechten Entsorgungsmethode.

Begrenzte Garantie für den Europäischen Wirtschaftsraum (EWR) und die Schweiz

Herzlichen Dank, dass Sie sich für ein Yamaha Produkt entschieden haben. In dem unwahrscheinlichen Fall, dass die Garantie für das Yamaha-Produkt in Anspruch genommen werden muss, wenden Sie sich bitte an den Händler, bei dem es gekauft wurde. Sollten Sie auf Schwierigkeiten stoßen, wenden Sie sich bitte an die Yamaha Repräsentanz in Ihrem Land. Auf unserer Internetseite (<http://www.yamaha-hifi.com/> oder <http://www.yamaha-uk.com/> für Einwohner Großbritanniens) finden Sie alle Einzelheiten.

Wir garantieren für einen Zeitraum von zwei Jahren ab ursprünglichem Kaufdatum, dass dieses Produkt frei von Verarbeitungs- oder Materialfehlern ist. Yamaha verpflichtet sich, gemäß der nachstehend angeführten Bedingungen, ein fehlerhaftes Produkt (oder Teile desselben) kostenfrei (gilt für Teile und Arbeit) zu reparieren oder auszutauschen. Diese Entscheidung obliegt ausschließlich Yamaha. Yamaha behält sich vor, das Produkt gegen ein in Art und/ oder Wert und Zustand ähnliches Produkt auszutauschen, wenn das entsprechende Modell nicht mehr erzeugt wird, oder die Reparatur als unrentabel angesehen wird.

Bedingungen

1. Dem defekten Produkt MUSS die Originalrechnung oder der Originalkaufbeleg (der Beleg muss das Kaufdatum, den Produkt-Code und den Namen des Händlers aufweisen) beigelegt werden, ebenso eine Fehlerbeschreibung. Bei Fehlen einer eindeutigen Kaufbestätigung behält sich Yamaha das Recht vor, den kostenfreien Service abzulehnen und das Produkt auf Kosten des Kunden zu retournieren.
2. Das Produkt MUSS von einem AUTORISIERTEN Yamaha-Händler innerhalb des Europäischen Wirtschaftsraums (EWR) oder der Schweiz gekauft worden sein.
3. Es wurden keine wie auch immer gearteten Änderungen am Produkt vorgenommen, außer diese wurden von Yamaha schriftlich genehmigt.
4. Folgendes ist von der Garantie ausgeschlossen:
 - a. Regelmäßige Wartung und Reparatur oder Austausch von Verschleißteilen.
 - b. Schaden durch:
 - (1) Vom Kunden selber oder von nichtbefugten Dritten ausgeführte Reparaturen.
 - (2) Unsachgemäße Verpackung oder Handhabung während des Transports vom Kunden. Beachten Sie bitte, dass die sachgerechte Verpackung des zur Reparatur gebrachten Produkts in der Verantwortung des Retournierenden liegt.
 - (3) Unsachgemäße Verwendung, einschließlich der, jedoch nicht beschränkt auf, (a) die Verwendung des Produkts zu anderen als den normalen Zwecken oder Behandlung entgegen die Anweisungen Yamahas zur korrekten Handhabung, Wartung oder Lagerung und (b) die Installation oder Verwendung des Produkts auf andere Weise als dies den technischen oder Sicherheitsstandards jenes Landes entspricht, in dem das Produkt verwendet wird.
 - (4) Unfälle, Blitzschlag, Wasser, Feuer, ungeeignete Belüftung, Auslaufen der Batterie oder jedem anderen Grund, den Yamaha nicht beeinflussen kann.
 - (5) Defekte an jenem System, an welches dieses Produkt angeschlossen wird und/oder die Inkompatibilität mit Produkten anderer Hersteller.
 - (6) Die Verwendung eines nicht von Yamaha in den EWR und/oder die Schweiz importierten Produkts, wenn dieses Produkt nicht den technischen oder Sicherheitsstandards jenes Landes, in dem es verwendet wird, und/oder der standardisierten Produktspezifikation für von Yamaha im EWR und/oder der Schweiz vertriebene Produkte, entspricht.
5. Wenn es Unterschiede in den Garantiebedingungen zwischen jenem Land in dem das Produkt gekauft wurde, und jenem in dem das Produkt verwendet wird, finden die Garantiebedingungen jenes Landes Anwendung, in dem das Produkt verwendet wird.
6. Yamaha kann für keinerlei Verluste oder Schäden, ob direkt, in Konsequenz oder anderweitig, verantwortlich gemacht werden, außer bezüglich der Reparatur oder des Ersatzes eines Produkts.
7. Legen Sie bitte Kopien aller persönlichen Einstellungen und Daten an, da Yamaha weder für irgendwelche Änderungen noch für den Verlust solcher Daten verantwortlich gemacht werden kann.
8. Diese Garantie beeinflusst nicht die gesetzlichen Verbraucherrechte unter dem geltenden nationalen Recht oder die Verbraucherrechte gegenüber dem Händler, die durch einen Kaufvertrag entstehen.

INHALT

VORSICHTSMASSREGELN FÜR DEN BENUTZER...	1	ANSCHLIESSEN AN DEN VERSTÄRKER/RECEIVER...	6
INHALT.....	2	Anschlüsse	6
VORBEREITUNG.....	2	Ausführen der Anschlüsse.....	6
Optimale Positionierung.....	2	Nach dem Anschließen	6
INSTALLATION.....	3	LACKIEREN DES LAUTSPRECHERGITTERS.....	6
Vor der Installation	3	TECHNISCHE DATEN.....	6
Vorgehen zum Installieren	4		

VORBEREITUNG

Auspacken

Vergewissern Sie sich nach dem Auspacken, dass die folgenden Artikel enthalten sind.

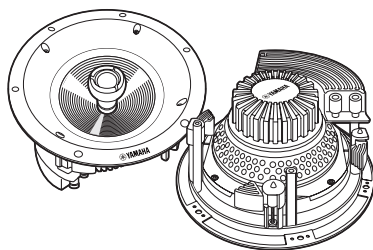

Lautsprecher
NS-IC600/NS-IC800 × 2

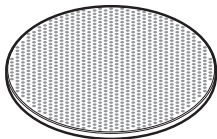

Lautsprechergitter × 2

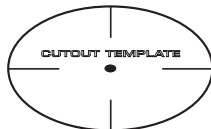

Lochschablone × 1

Für Installation benötigtes Werkzeug

Zum Installieren der Lautsprecher an der Decke sind die folgenden Werkzeuge bereitzuhalten.

* Verwenden Sie Werkzeug, das für das Material der Montagefläche geeignet ist.



Bleistift

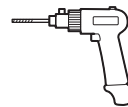

Bohrmaschine

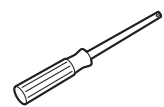

Kreuzschlitz-
Schraubendre-
her



Abisolierzange



Schutzbrille



Stichsäge



Starker Draht
(z.B. von Kleiderbügel)



Handschuhe

Optimale Positionierung

Wenn Sie die Lautsprecher zu nahe an einem Fernseher mit Bildröhre platzieren, können sich Farbstörungen oder ein Brummton ergeben. Vergrößern Sie in diesem Falle den Abstand der Lautsprecher zum Fernseher. Bei LCD- und Plasma-Fernsehern tritt dieses Problem nicht auf.

Stereo

Installieren Sie den linken und rechten Lautsprecher in gleichem Abstand zur Hörposition, um eine optimale Stereoperspektive zu erhalten. Der Abstand zwischen den Lautsprechern sollte mindestens 1,8 – 3,0 m betragen.

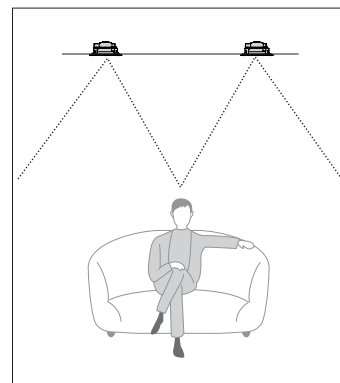

Heimkino (bei Verwendung als Surround-Lautsprecher)

Verwenden Sie diese Lautsprecher für die linken und rechten Surroundkanäle. Surround-Lautsprecher sollten idealerweise in mindestens dem gleichen Abstand voneinander wie die Frontlautsprecher hinter der Hörzone aufgestellt werden, mit bis zu 60 cm zusätzlichem Abstand pro Seite.

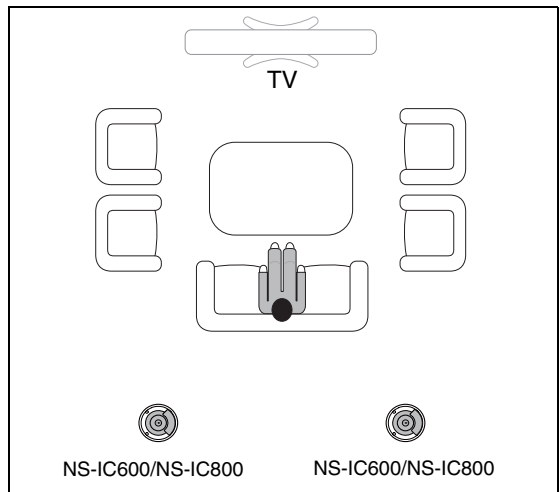

INSTALLATION

Vor der Installation

Für den Deckeneinbau der Lautsprecher wird das folgende Vorgehen empfohlen. Bitte lesen Sie dies vor der Installation gründlich durch.

- Lesen Sie diese Bedienungsanleitung vor der Installation vollständig durch und beachten Sie die Vorschriften der örtlichen Bauordnung. In Zweifelsfällen wenden Sie sich bitte an Ihren Händler oder einen qualifizierten Audio/Video-Installateur.
- Verlegen Sie vor dem Installieren der Lautsprecher die Lautsprecherkabel zum Installationsort.

Dicke der Deckentafel und Freiraum über der Decke

- Kontrollieren Sie sich durch Beklopfen oder mit Hilfe eines Balkenfinders, dass sich im vorgesehenen Installationsbereich keine Verbindungsstücke oder Stützen befinden.
- Vergewissern Sie sich, dass die Decke für die Installation ausreichenden Platz bietet und dass keine Behinderung durch Schächte, Leitungen usw. vorliegt. Die Außenabmessungen des Produkts und die Maße für Deckeninstallation können Sie der nachstehenden Tabelle entnehmen.
- Die Dicke der Deckentafeln muss 5 – 30 mm betragen.

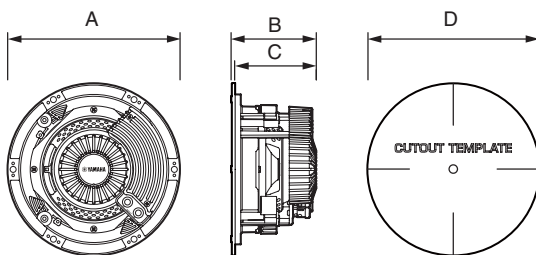

	NS-IC600	NS-IC800
Durchmesser A	φ 231 mm	φ 272 mm
Tiefe B	113.5 mm	113.5 mm
Tiefe C	109 mm	109 mm
Durchmesser D	φ 204 mm	φ 245 mm

* Die Größe ist je nach Modell verschieden. Siehe obige Tabelle.

- Beim Installieren der Deckeneinbau-Lautsprecher NS-IC600/NS-IC800 sind das Produktgewicht (siehe technische Daten) und die Robustheit des Materials, in das die Lautsprecher eingebaut werden, gebührend zu berücksichtigen.
- Bitte achten Sie auf verborgene Stützen, elektrische Verdrahtungen und Rohrleitungen in der für die Lautsprecherinstallation vorgesehenen Decke. Wenn Sie sich nicht im Klaren darüber sind, wie die Lautsprecher sicher zu installieren sind, wenden Sie sich bitte an einen qualifizierten Installateur oder eine geeignete Baufirma.

ACHTUNG

- Achten Sie beim Installieren des Lautsprechers darauf, die Tief- und Hochtöner nicht mit den Händen zu berühren und keinen übermäßigen Stößen auszusetzen. Wenn sie eingebeult oder verbogen werden, ergibt sich ein verzerrter Klang.

HINWEIS

- Falls Sie das Lautsprechergitter lackieren möchten, lesen Sie bitte zuvor **“LACKIEREN DES LAUTSPRECHERGITTERS”** auf Seite 6.

Vorgehen zum Installieren

Hier ist das empfohlene Vorgehen für die Installation in einer Gipskartondecke beschrieben.

- 1 Positionieren Sie die Lochschablone an der für den Lautsprecher vorgesehenen Stelle.
- 2 Ziehen Sie mit dem Bleistift eine Linie um die Schablone. Dabei ist auch die Lochmitte zu markieren.

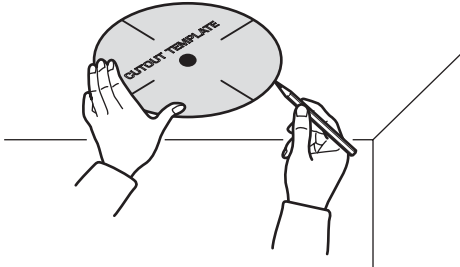

- 3 Bohren Sie an der Mittenmarkierung unter der Decke das Führungsloch.

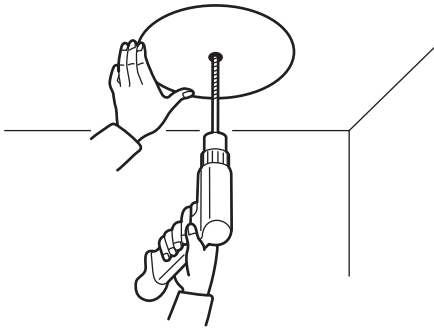

WARNUNG

- Bei Verwendung einer Bohrmaschine oder eines Schneidwerkzeugs müssen Sie eine Schutzbrille tragen und unbedingt alle Sicherheitsmaßnahmen beachten.

- 4 Kontrollieren Sie den Freiraum über dem Loch, indem Sie einen gebogenen starken Draht (z.B. von einem Kleiderbügel) in das Loch schieben und im Kreis drehen, um so etwaige Hindernisse aufzuspüren.

- Falls irgendwelche Hindernisse vorhanden sind, verschließen Sie das Loch und wählen Sie eine andere Stelle.

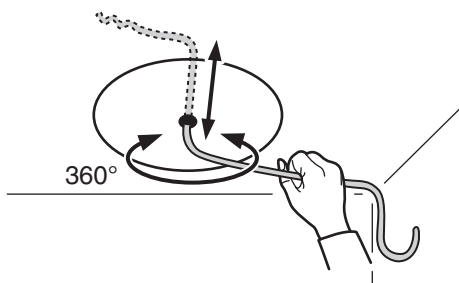

- 5 Stecken Sie die Stichsäge mit der Spitze in das Führungsloch und schneiden Sie am Kreisumriss entlang das Loch aus.

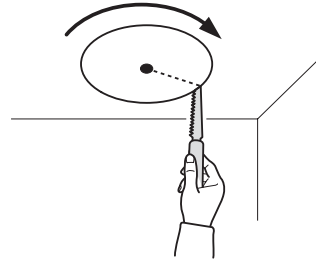

WARNUNG

- Bei Verwendung einer Stichsäge oder eines anderen Schneidwerkzeugs müssen Sie eine Schutzbrille tragen und unbedingt alle Sicherheitsmaßnahmen beachten.

- 6 Ziehen Sie das Lautsprecherkabel aus dem ausgeschnittenen Loch vor.

- Lassen Sie dem Kabel beim Vorziehen etwas freie Länge.

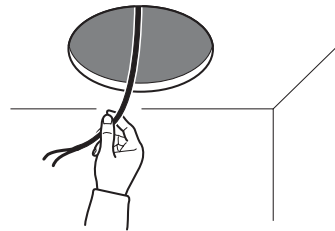

- 7 Schließen Sie das Lautsprecherkabel an den Lautsprecher an.

- Näheres hierzu finden Sie unter **“ANSCHLIESSEN AN DEN VERSTÄRKER/RECEIVER”** auf Seite 6.

- 8 Positionieren Sie den Lautsprecher an der Decke.

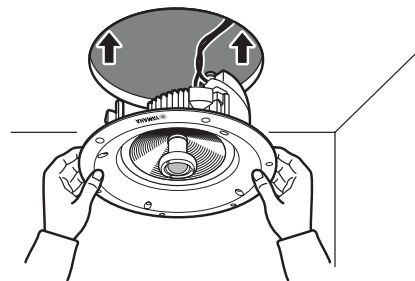

ACHTUNG

- Achten Sie beim Installieren des Lautsprechers darauf, dass Sie nicht direkt die Hochtönerkalotte oder den Tieftönerkonus berühren. Dies könnte einen Defekt verursachen.
- Vergewissern Sie sich, dass die Befestigungsklemmen beim Einsetzen des Lautsprechers in die Decke nach innen gerichtet sind.

- 9** Schieben Sie den Lautsprecher in das Loch. Lockern Sie die vier Schrauben um ca. eine Drehung gegen den Uhrzeigersinn. Dadurch können sich die Klemmen leichter öffnen.

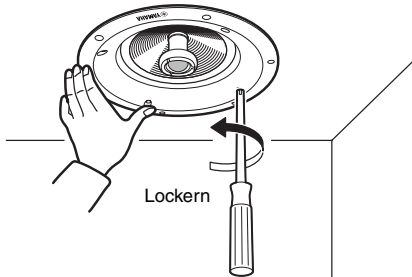

Ziehen Sie jede der vier Befestigungsschrauben im Uhrzeigersinn mit einem Kreuzkopfschraubenzieher gleichmäßig fest. (Dabei öffnen sich diese vier Befestigungsklemmen in der Decke. Die geöffneten Klemmen pressen Deckentafel und Lautsprecher zum Sichern des Lautsprechers aneinander an.) Ziehen Sie die Schrauben an, bis die Klemmen ausreichend in die Decke greifen. Ziehen Sie die Schrauben fest an, um den Lautsprecher an der Decke zu sichern.

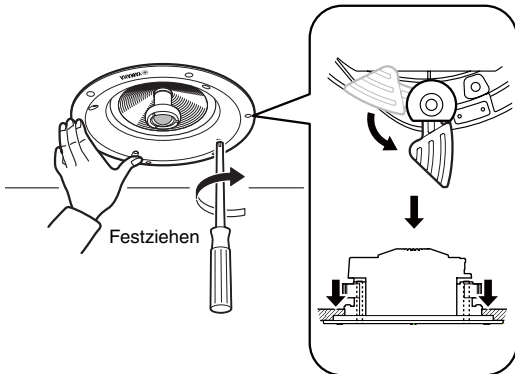

ACHTUNG

- Ziehen Sie die Schrauben beim Anziehen nicht übermäßig fest. Anderenfalls könnten die Befestigungsklemmen brechen oder die Bauplatte beschädigt werden.
- Es wird empfohlen, nur Handwerkzeug zu verwenden, da Elektroschrauber die Schrauben möglicherweise zu fest anziehen. Wenn Sie einen Elektroschrauber verwenden, wählen Sie bitte unbedingt ein sehr niedriges Drehmoment, um einer Beschädigung des Lautsprechers oder der Bauplatte vorzubeugen.
- Vergewissern Sie sich, dass keine der Schrauben mehr locker ist und zwischen Lautsprecher und Decke keine Freiräume vorhanden sind.

TIPP

- Ziehen Sie die Schrauben nicht im Uhrzeigersinn oder Gegenuhreigersinn der Reihe nach an, sondern möglichst in gegenüberliegenden Paaren (z.B. rechts und links, dann oben und unten).

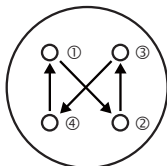

- 10** Richten Sie die Hochtöner aus.

- Richten Sie den Hochtöner durch vorsichtiges Drücken am Chassisrand auf die Hörposition.
- Der Verstellbereich dieses Hochtöners beträgt circa 15° in alle Richtungen.

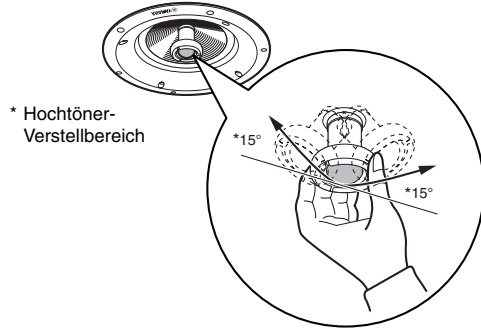

ACHTUNG

- Drehen Sie den Hochtöner beim Verstellen nicht. Er könnte dadurch beschädigt werden.

- 11** Bringen Sie das Lautsprechergitter am Lautsprecher an.

- Das Lautsprechergitter wird direkt am Rahmen angebracht, wozu dieser mit mehreren Magneten bestückt ist. Achten Sie beim Anbringen des Gitters auf sicheren Sitz am Lautsprecher, damit es nicht wieder herunterfällt.

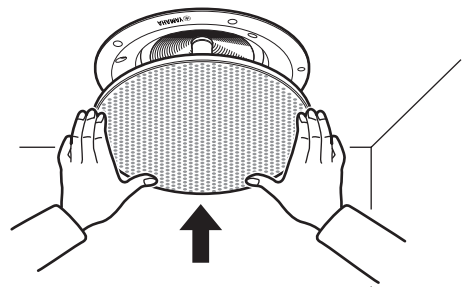

ACHTUNG

- Gehen Sie beim Abnehmen des Gitters sehr vorsichtig vor, damit es nicht herunterfällt oder Verletzungen verursacht. Versuchen Sie beim Abnehmen des Gitters, den Druck gleichmäßig auf den ganzen Umfang zu verteilen. Das Gitter kann sich verbiegen, wenn an einer einzelnen Stelle zu viel Druck ausgeübt wird.

ANSCHLIESSEN AN DEN VERSTÄRKER/RECEIVER

Vergewissern Sie sich vor der Vornahme von Anschlüssen, dass der Verstärker/Receiver ausgeschaltet ist.

- Beachten Sie beim Anschließen auch die Bedienungsanleitung des angeschlossenen Geräts.

Anschlüsse

- Verbinden Sie die Eingangssteckklemmen auf der Lautsprecherrückseite über Lautsprecherkabel (nicht inbegriffen) mit dem Lautsprecheranschluss des Verstärkers/Receivers.
- Achten Sie darauf, beim Anschließen der Lautsprecher nicht die Polarität "+" (Rot) und "-" (Schwarz) zu vertauschen. Wenn der Lautsprecher mit verkehrter Polarität angeschlossen wird, ergibt sich ein unnatürliches Klangbild mit kraftlos wirkendem Bassbereich.

Ausführen der Anschlüsse

- 1 Entfernen Sie an den Kabelenden der Lautsprecherkabel mit der Abisolierzange circa 10 mm der Isolierung und verdrehen Sie die freigelegten Litzen, um Kurzschlüssen vorzubeugen.
- 2 Drücken Sie die Lautsprecherklemme an und halten Sie sie gedrückt.
- 3 Stecken Sie den freigelegten Draht in das Loch auf der Seite der betreffenden Klemme.

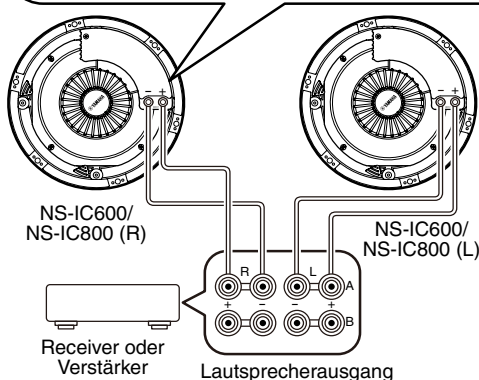
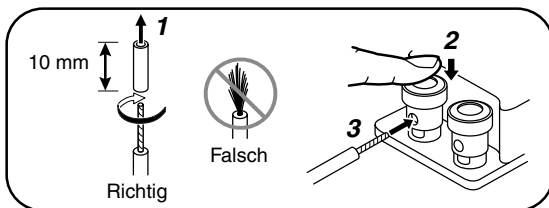

- 4 Geben Sie die Klemme frei.
 - Kontrollieren Sie die Festigkeit des Anschlusses, indem Sie an der Klemme leicht am Kabel ziehen.

ACHTUNG

- Lassen Sie die freigelegten Enden der Lautsprecherkabel nicht miteinander in Berührung kommen, da dies zu einer Beschädigung des Lautspeichers und/oder Verstärkers/Receivers führen könnte.

Nach dem Anschließen

- Senken Sie am Leistungsverstärker/Receiver mit dem Lautstärkereglern die Lautstärke ab, bevor Sie die Eingangsquelle umschalten. Wechseln Sie die Eingangsquelle (z.B. von FM auf CD) nie bei hohem Hörpegel. Schalten Sie den Receiver/Verstärker stets aus, bevor Sie Kabel anschließen oder abtrennen.
- Wenn Verzerrungen hörbar werden, nehmen Sie bitte am Leistungsverstärker/Receiver die Lautstärke zurück. Lassen Sie den Leistungsverstärker auf keinen Fall ins "Abkappen" verfallen.

LACKIEREN DES LAUTSPRECHERGITTERS

Die Lautsprechergitter können lackiert werden, um sie an das Raumdekor anzupassen. Verwenden Sie hochwertige Sprayfarbe und wählen Sie für das Lackieren einen gut belüfteten Ort.

- 1 Nehmen Sie das Gitter, falls angebracht, vorsichtig vom Lautsprecher ab.
- 2 Entfernen Sie den auf der Gitterrückseite angebrachten Gitterstoff. (Das Klebemittel, mit dem das Tuch arretiert ist, kann wiederverwendet werden.)
- 3 Tragen Sie die Farbe auf das Gitter auf.
 - Vergewissern Sie sich, dass die Gitterlöcher nicht durch Farbe verstopft sind.
 - Bei verstopften Löchern kann die Klangqualität herabgesetzt sein.
- 4 Bringen Sie den Gitterstoff wieder auf der Gitterrückseite an, nachdem die Farbe vollständig getrocknet ist.
- 5 Bringen Sie das Gitter wieder am Lautsprecher an.

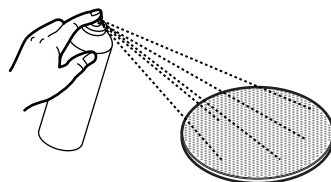

TECHNISCHE DATEN

		NS-IC600	NS-IC800
Typ		Hinten offener 2-Wege-Lautsprecher	
Chassis	Hochtöner	2,5-cm-Weichkalotte	
	Tieftöner	16-cm-Konus	20-cm-Konus
Frequenzgang		65 Hz bis 28 kHz (-10 dB)	50 Hz bis 28 kHz (-10 dB)
Impedanz		8 Ohm	
Nennleistung		40 W	50 W
Max. Eingangsleistung		110 W	140 W
Empfindlichkeit		90 dB / 2,83 V, 1 m	
Übernahme-frequenz		3,2 kHz	3,5 kHz
Abmessungen (mit Gitter)		φ242 × 119 (T) mm	φ283 × 120 (T) mm
Gewicht (mit Gitter)		1,5 kg	1,9 kg

- * Änderungen der technischen Daten infolge von Produktverbesserungen ohne Ankündigung vorbehalten.
- * Bei diesem Modell sind die Lautsprecherkabel nicht im Lieferumfang enthalten.

